

Machine transporter

MA227/4518 en MA235/4518



Ontdek het uitzonderlijke comfort en laadgemak van een Tohaco aanhangwagen

De Tohaco machinetransporter is de ideale trailer voor iedereen die kiest voor topkwaliteit en maximale zekerheid bij het vervoeren van onder andere machines. Het luchtveersysteem stemt zich automatisch af op het gewicht van de lading. Dit zorgt voor optimale rijeigenschappen, waardoor de trailer bijzonder comfortabel, stabiel en veilig rijdt.

Met de eenvoudige bediening kan de laadvloer volledig tot op de grond zakken, zodat laden en lossen gemakkelijk, snel en veilig verloopt, zonder oprijplaten.

Het volautomatische luchtveersysteem is ingebouwd onder de laadvloer en bestaat uit een hoogwaardige compressor, lucht tank, krachtige accu, 4 luchtbalgen, 4 schokdempers en automatische niveauregeling. Het luchtveersysteem functioneert uitsluitend met een volledig aangesloten 13-polige stekker.

Met een technische maximale massa van 2700kg of 3500kg, ook leverbaar in 2 kleinere formaten.

Tohaco luchtgeveerde aanhangwagens

Bijzonder comfortabel

Gemakkelijk en veilig laden en lossen

Geen oprijplaten nodig

Uiterst veilig en stabiel rijden

Laag zwaartepunt

Zeer geringe oprijhoek

Beproefde techniek

Volledig Nederlands product



**Scan de QR-code
voor meer informatie.**



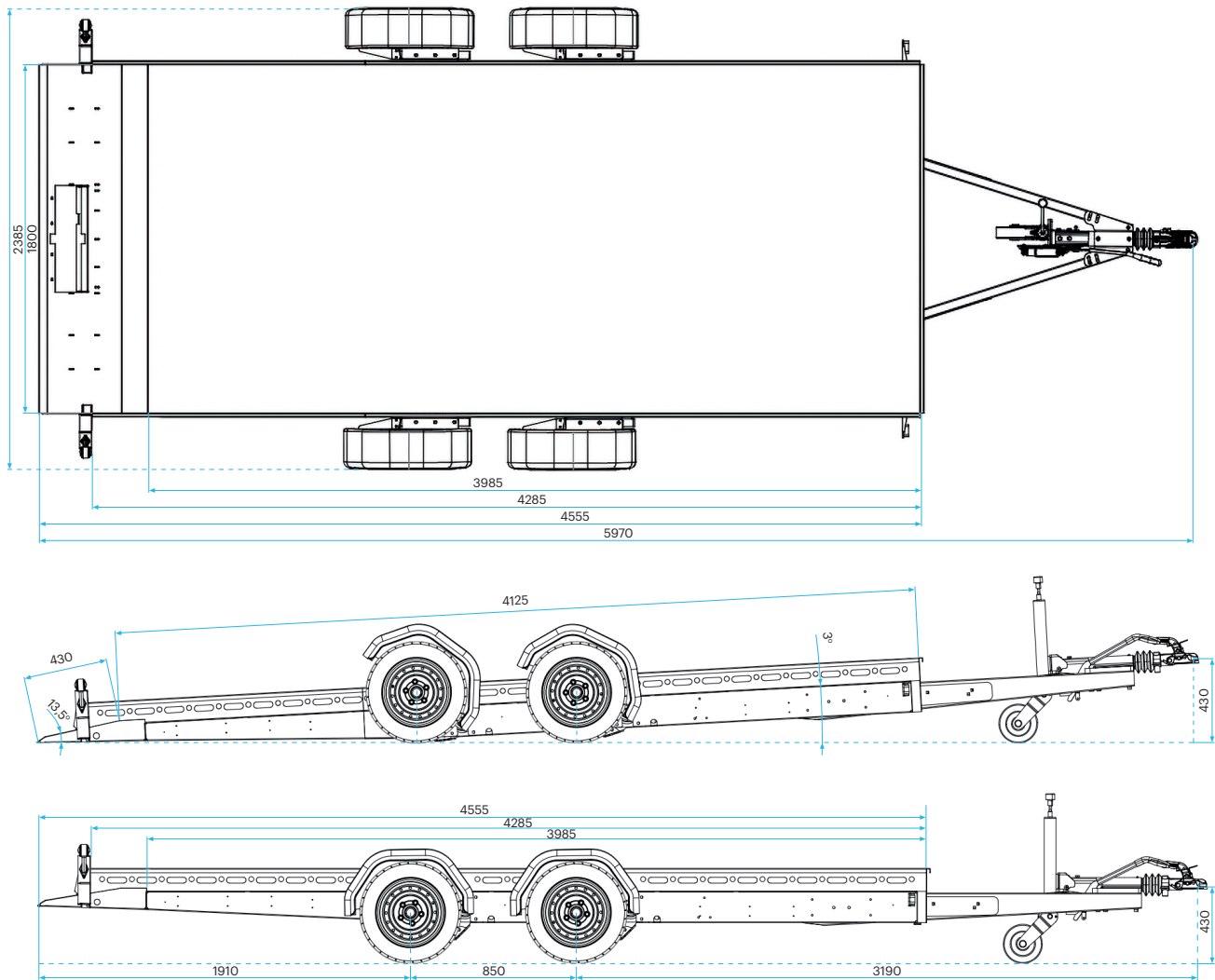

Technische specificaties	MA227/4518	MA235/4518
Totale lengte x breedte	5970 x 2385 mm	
Laadvloer lengte x breedte	4555 x 1800 mm	
Technische maximale massa	2700 kg	3500 kg
Ledig gewicht (standaard uitvoering)	736 kg	761 kg
Laadvermogen (afhankelijk van uitrusting)	1964 kg	2739 kg
Stekker	13-polig Jaeger noodzakelijk	
Luchtveersysteem	Elektronisch met automatische niveauregeling	
Inhoud compressorbox	12V, 18bar compressor met luchtdroger, ventielenblok, relais en ASCU (Air Suspension Control Unit)	
Lucht tank	10 liter	
Accu	12V, 75Ah AGM semi tractie	
Acculaadvoorzieningen	Accumonitor, laadstekker voor externe lader, ingebouwde 10A DC-DC lader via 13-polige stekker	
Valbeveiliging	Mechanische beveiliging tegen onbedoeld afzinken van de laadvloer	
Noodventielen	2, links achter en rechts achter	
Chassis	Volledig gelast, thermisch verzinkt	
Bindmogelijkheden	Bindrail voor, links en rechts	
Kentekenplaathouder	Inklapbaar en voorzien van led verlichting	
Wielophanging 2 aslijnen	Onafhankelijk, luchtvering, 4 luchtbalgen, 4 schokdempers	
Wielmaat - bandenmaat	13" 6J ET30 5x112 - 195/50R13C	
Remmen	Knott, mechanisch	
Laadvloer	18mm berken multiplex met antislip coating, uit 1 deel (optioneel diverse andere vloeren)	
Steuwiel	Automatisch wegklapbaar, verzinkt, met massief rubber wiel	